

2024 北海道インドアジュニア テニストーナメント

2024年1月8日(月)～11日(木)

旭川市総合体育館

主催：北海道テニス協会

主管：旭川テニス協会

ジュニア大会委員会

協賛：ヨネックス（株）

大会長 杉村 潤

ディレクター 篠川 健二

レフェリー 小濱 博
(日本テニス協会公認レフェリー)

ローピングアンパイア 日本テニス協会公認審判員

タイムテーブル

※1月8日の午前中は、同一会場において光杯道北ブロック予選開催中のため、公式練習時間はありません。9日以降については、試合会場が8：00開場のため、9：00まで15分間隔でローテーションの上公式練習時間を設けます。

【1月8日（月）】

コート	A	B	C
1 SA(11:00)	U18女S 1R	U18女S 1R	U18女S 1R
2 followed by (11:40) TBA	U18女S 1R	U18女S 1R	U18女S 1R
3 followed by (12:20) TBA	U18女S 1R	U18女S 1R	U18男S 1R
4 followed by (13:00) TBA	U18男S 1R	U18男S 1R	U18男S 1R
5 followed by (13:40) TBA	U18男S 1R	U18男S 1R	U18男S 1R
6 followed by (14:20) TBA	U18男S 1R	U18女S 2R	U18女S 2R

コート	A	B	C
7 followed by (15:00) TBA	U18女S 2R	U18女S 2R	U18女S 2R
8 followed by (15:40) TBA	U18女S 2R	U18女S 2R	U18女S 2R
9 followed by (16:20) TBA	U18女S 2R	U18女S 2R	U18女S 2R
10 followed by (17:00) TBA	U18女S 2R	U18女S 2R	U18女S 2R
11 followed by (17:40) TBA	U18女S 2R	U18女S 2R	U18男S 2R (1~25)
12 followed by (18:20) TBA	U18男S 2R (1~25)	U18男S 2R (1~25)	U18男S 2R (1~25)

コート	A	B	C
13 followed by (19:00) TBA	U18男S 2R (1~25)	U18男S 2R (1~25)	U18男S 2R (1~25)
14 followed by (19:40) TBA	U18男S 2R (1~25)	U18男S 2R (1~25)	U18男S 2R (1~25)

【1月9日（火）】

コート	A	B	C
1 SA(9:00)	U18男S 2R (26~40)	U18男S 2R (26~40)	U18男S 2R (26~40)
2 followed by (9:40) TBA	U18男S 2R (26~40)	U18男S 2R (26~40)	U18男S 2R (26~40)
3 followed by (10:20) TBA	U18女S 3R	U18女S 3R	U18女S 3R
4 followed by (11:00) TBA	U18女S 3R	U18女S 3R	U18女S 3R
5 followed by (11:40) TBA	U18女S 3R	U18女S 3R	U18男S 3R
6 followed by (12:20) TBA	U18男S 3R	U18男S 3R	U18男S 3R

コート	A	B	C
7 followed by (13:00) TBA	U18男S 3R	U18男S 3R	U18男S 3R
8 followed by (13:40) TBA	U18男S 3R	U18女S 4R	U18女S 4R
9 followed by (14:20) TBA	U18女S 4R	U18女S 4R	U18男S 4R
10 followed by (15:00) TBA	U18男S 4R	U18男S 4R	U18男S 4R
11 followed by (15:40) TBA	U16男S 1R	U16男S 1R	U16男S 1R
12 followed by (16:20) TBA	U16男S 1R	U16男S 1R	U16男S 1R

コート	A	B	C
13 followed by (17:00) TBA	U16男S 1R	U16男S 1R	U16女S 1R
14 followed by (17:40) TBA	U16女S 1R	U16女S 1R	U16女S 1R
15 followed by (18:20) TBA	U16女S 1R	U16女S 1R	U16男S 2R
16 followed by (19:00) TBA	U16男S 2R	U16男S 2R	U16男S 2R
17 followed by (19:40) TBA	U16女S 2R	U16女S 2R	U16女S 2R
18 followed by (20:20) TBA	U16女S 2R		

【1月10日（水）】

コート	A	B	C
1 SA(9:00)	U18男S SF	U18男S SF	U18女S SF
2 followed by (9:40) TBA	U18女S SF	U16男S SF	U16男S SF
3 followed by (10:20) TBA	U16女S SF	U16女S SF	U18男S F
4 followed by (11:00) TBA	U18女S F	U16男S F	U16女S F
5 followed by (11:40) TBA	U14女S 1R	U14男S 1R	U14男S 1R
6 followed by (12:20) TBA	U14男S 1R	U14男S 1R	U14男S 1R

コート	A	B	C
7 followed by (13:00) TBA	U14男S 1R	U14男S 1R	U14男S 1R
8 followed by (13:40) TBA	U14女S 2R	U14女S 2R	U14女S 2R
9 followed by (14:20) TBA	U14女S 2R	U14女S 2R	U14女S 2R
10 followed by (15:00) TBA	U14女S 2R	U14女S 2R	U14男S 2R
11 followed by (15:40) TBA	U14男S 2R	U14男S 2R	U14男S 2R
12 followed by (16:20) TBA	U14女S 3R	U14女S 3R	U14女S 3R

コート	A	B	C
13 followed by (17:00) TBA	U14女S 3R	U12男S 1R	U12男S 1R
14 followed by (17:40) TBA	U12男S 1R	U12男S 1R	U12男S 1R
15 followed by (18:20) TBA	U12男S 1R	U12男S 1R	U12男S 1R
16 followed by (19:00) TBA	U12女S 1R	U12女S 1R	U12女S 1R
17 followed by (19:40) TBA	U12女S 1R	U12女S 1R	U12女S 1R
18			

【1月11日（木）】

コート	A	B	C
1 SA(9:00)	U12男S 2R	U12男S 2R	U12男S 2R
2 followed by (9:40) TBA	U12男S 2R	U12女S 2R	U12女S 2R
3 followed by (10:20) TBA	U12女S 2R	U12女S 2R	U12男S SF
4 followed by (11:00) TBA	U12男S SF	U12女S SF	U12女S SF
5 followed by (11:40) TBA	U14男S SF	U14男S SF	U14女S SF
6 followed by (12:20) TBA	U14女S SF	U12男S F	U12女S F

コート	A	B	C
7 followed by (13:00) TBA	U14男S F	U14女S F	
8			
9			
10			
11			
12			

コート	A	B	C
13			
14			
15			
16			
17			
18			

【用語の定義】

※①SA・・・試合開始時刻 ②followed by・・・引き続き試合を行う。 ③TBA・・・コート空き状況により試合コートが変わります。

①タイムテーブル上の時刻は、SA以外は参考の時刻（NBではありません。）ですので、ご注意願います。

コールから15分以内に当該コートに現れない場合には、失格となります。

②同一ラウンドの試合順は、原則、ドロー順の早い試合から開始しますが、事情により試合順が前後する場合があります。

③ 受付は、余裕をもって遅くとも自身の試合開始予想時刻の30分前までを目途に終了して下さい。

④ 試合は1セットマッチ・**ノーアド**（6-6）7ポイントタイブレークとします。

⑤ ウォームアップは、サービス4本のみといたします。

⑥ 試合終了後は勝者はただちにスコアを大会本部に報告してください。

※使用済みボールは、試合の敗者が持ち帰って下さい（本部に返却不要です。）。

⑦ 試合の服装はテニスウェアとする。

男子はシャツにショーツ、女子はワンピース又はシャツ（Tシャツは不可）にスカートあるいはショーツとする。

セーター・カーディガン・ベスト類の着用は許されるが、ウォームアップスーツ等は天候により大会本部の判断とする。

⑧ マスク着用等の感染対策は、個人の判断で行ってください。※体調確認書は、今年度より提出不要です。

⑩ 表彰は、優勝及び準優勝です。

男子18才以下シングルス

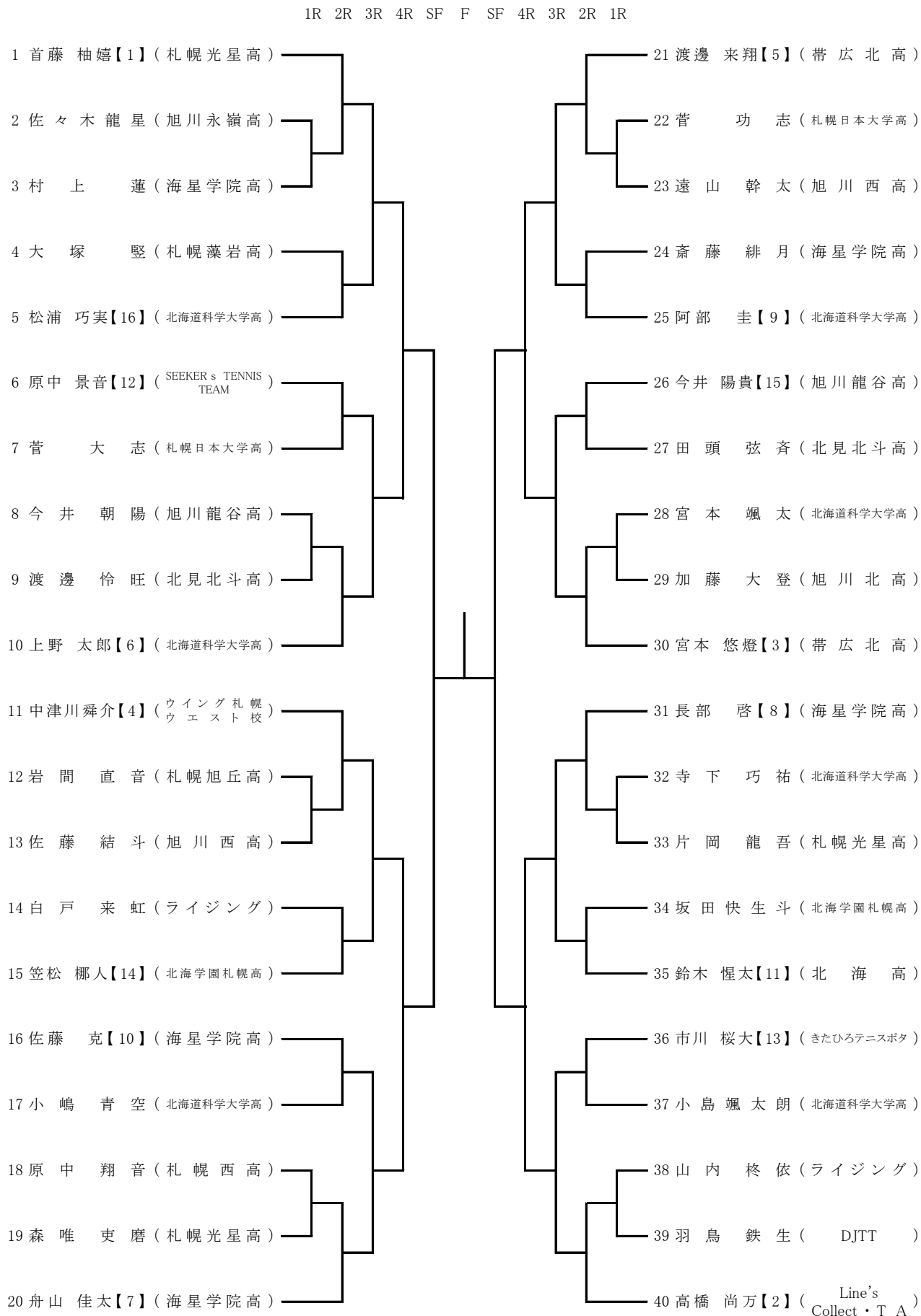

※氏名欄の【】内の数字はシード順です。

男子16才以下シングルス

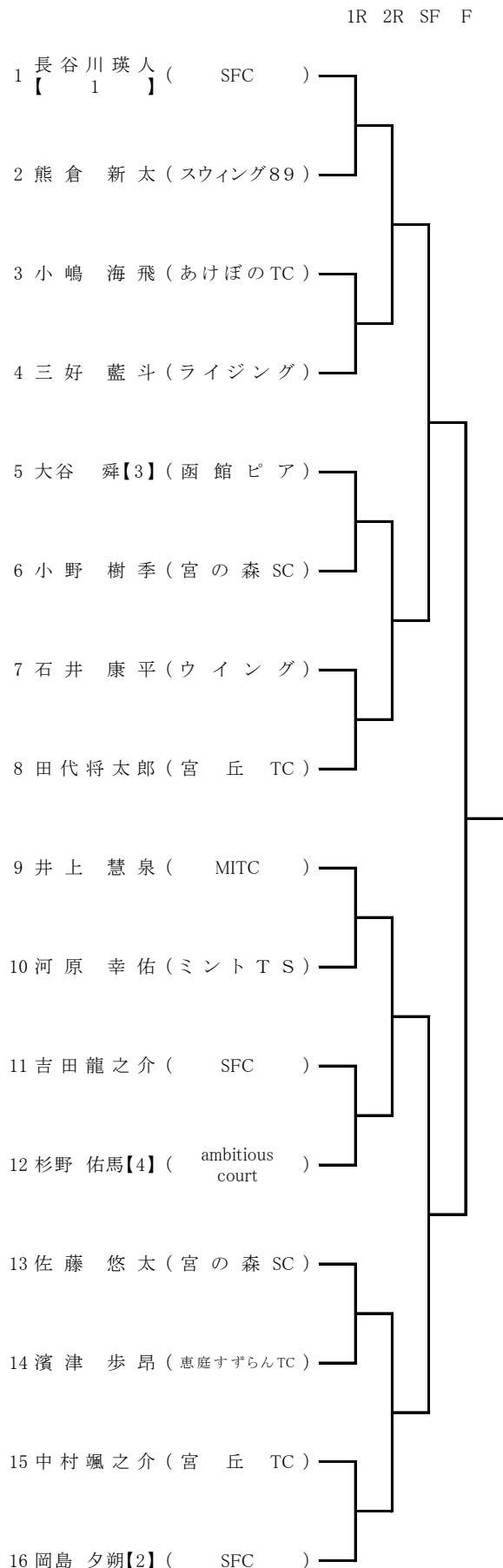

※氏名欄の【】内の数字はシード順です。

男子14才以下シングルス

1R 2R SF F

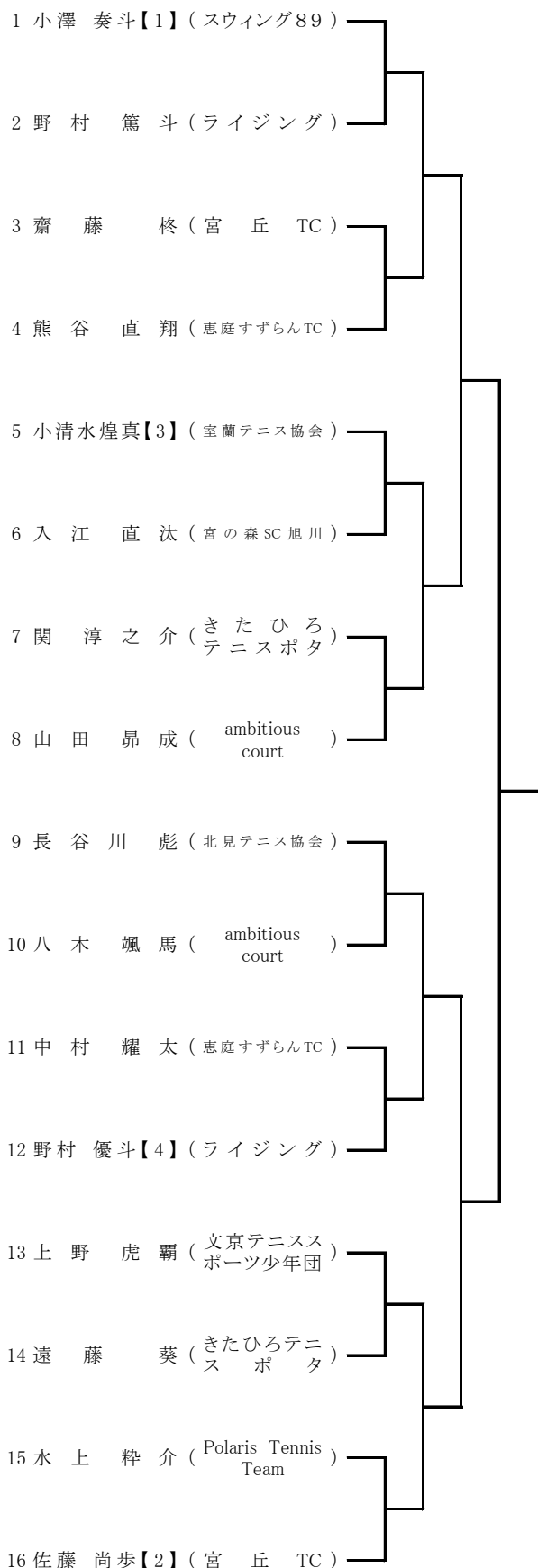

※氏名欄の【】内の数字はシード順です。

男子12歳以下シングルス

1R 2R SF F

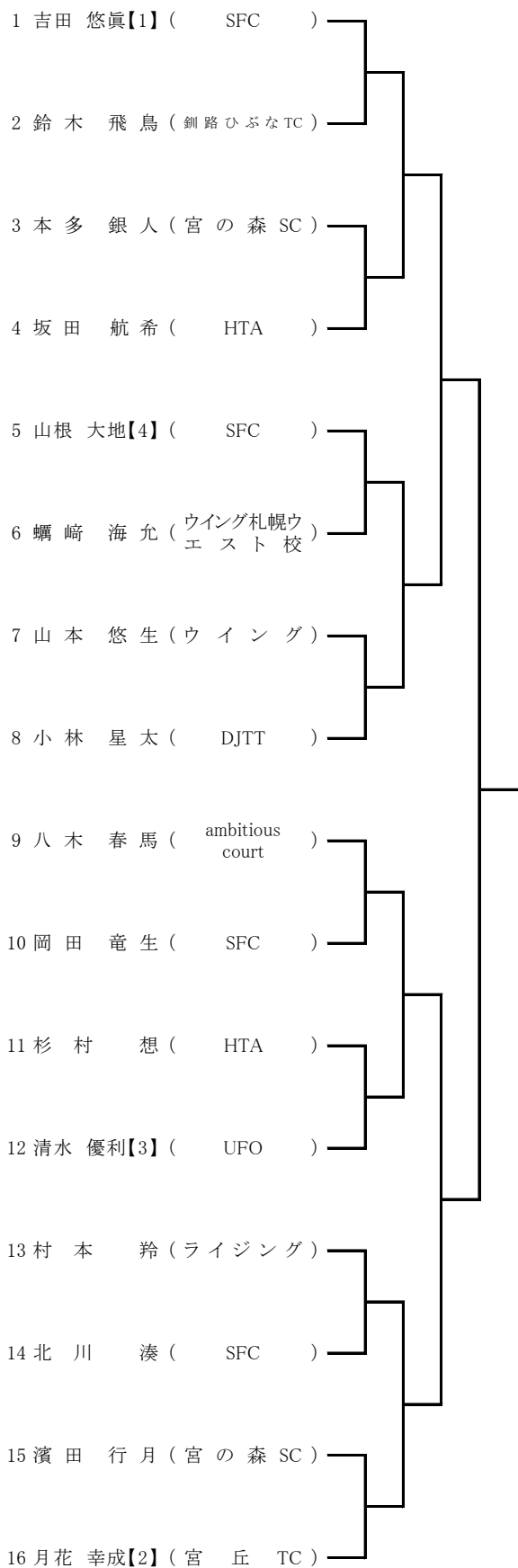

※氏名欄の【】内の数字はシード順です。

女子18才以下シングルス

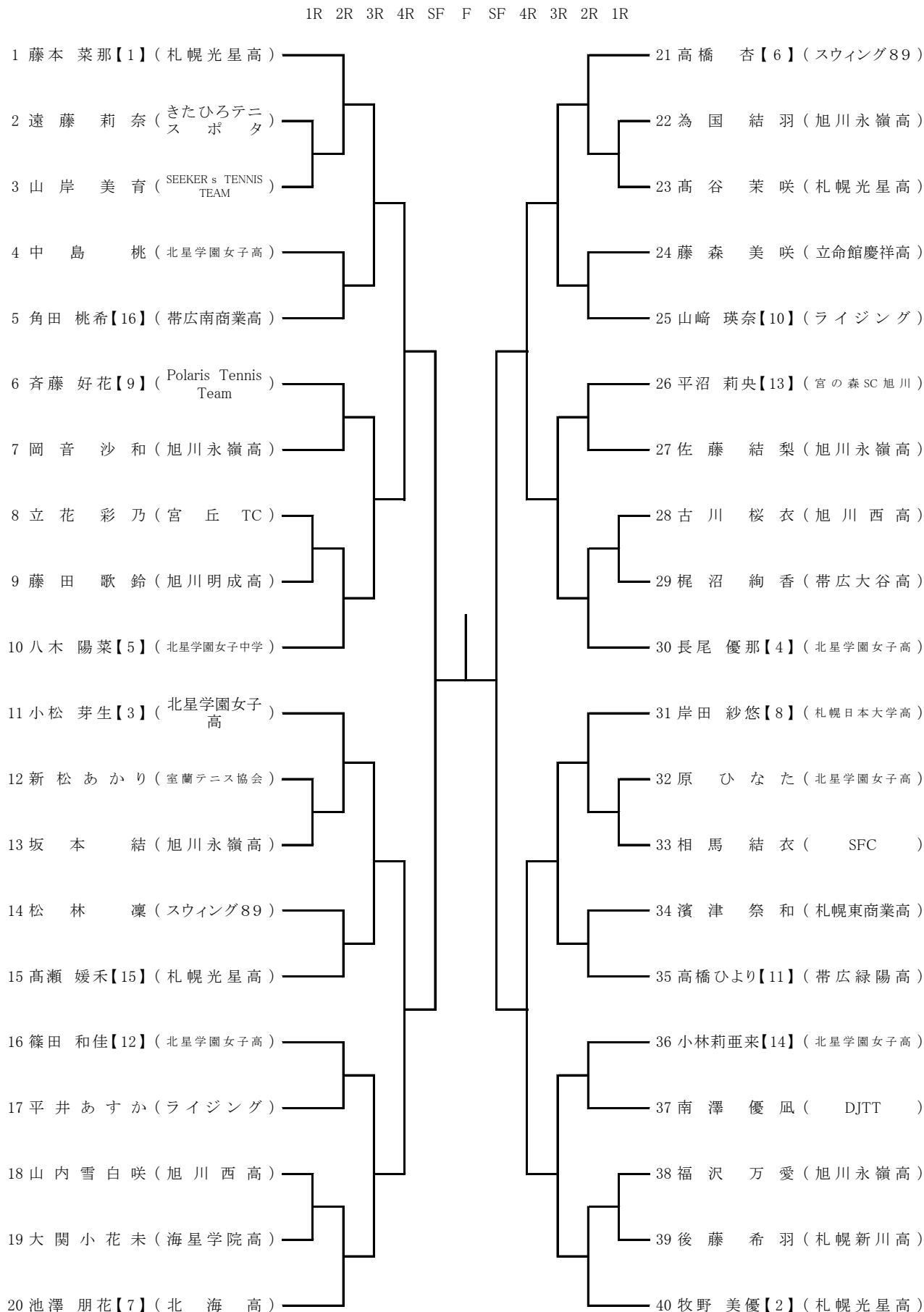

※氏名欄の【】内の数字はシード順です。

女子16才以下シングルス

1R 2R SF F



※氏名欄の【】内の数字はシード順です。

女子14才以下シングルス

1R 2R 3R SF F



※氏名欄の【】内の数字はシード順です。

女子12歳以下シングルス

1R 2R SF F

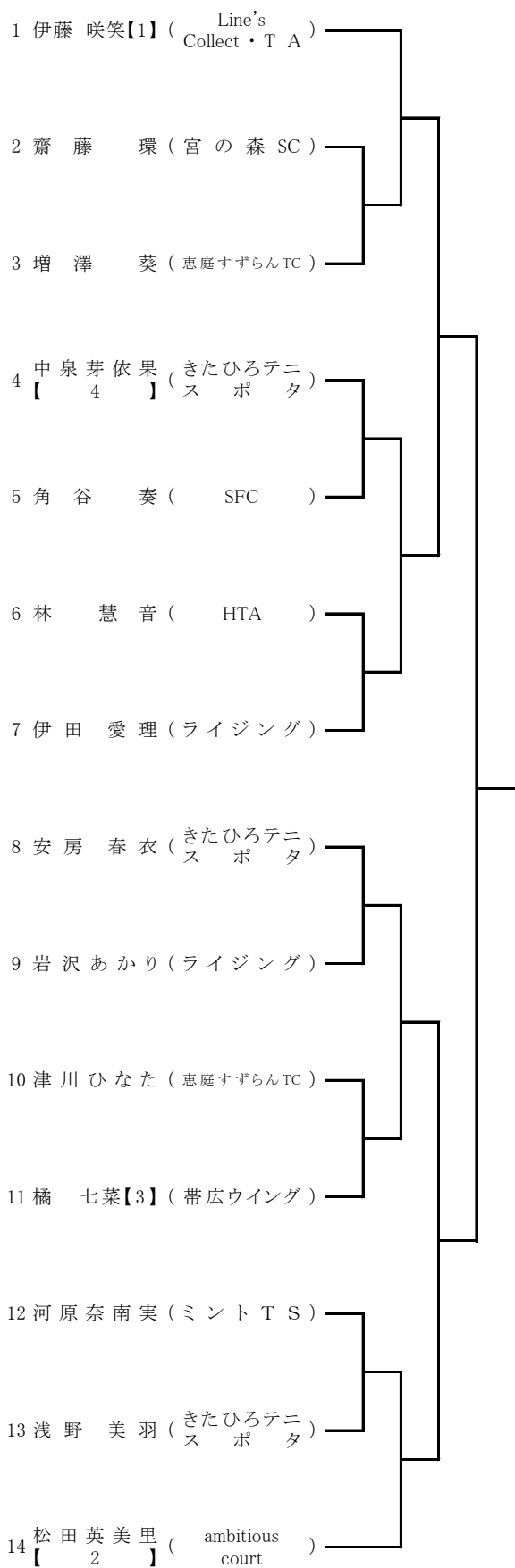

※氏名欄の【】内の数字はシード順です。

ジュニアテニス選手皆様へ
一般・ベテランテニス選手の皆様へ
指導者・保護者の皆様へ
大会主催者の皆様へ

テニス競技での セルフジャッジ5原則の 順守と推進のお願い

フェアプレイはスポーツの基本です。テニスも例外ではありません。それは、第一に対戦相手をレスペクトしてプレイすることです。

残念ながら、コート内では依然様々なトラブルが絶えません。その大半はポイントの判定に起因するもので、多くのテニス大会で採用されている「チェアアンパイアがつかない試合方法（セルフジャッジ）」が適切に行われていないことが背景にあると思われます。

そこで日本テニス協会は、プレイヤーの皆様、保護者、指導者そして大会主催者の皆様に、チェアアンパイアがつかない大会で正しいセルフジャッジを目指し、次のセルフジャッジ5原則の徹底とご理解をお願いすることとしました。

セルフジャッジでは、プレイヤーの人格が試されています。

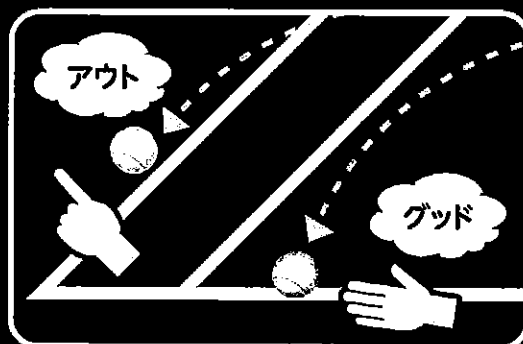

セルフジャッジ5原則

- ① 判定が難しい場合は「グッド」（相手に有利に）！
- ② 「アウト」または「フォールト」はボールとラインの間に、はっきりと空間が見えたとき！
- ③ サーバーはサーブを打つ前、レシーバーに聞こえる声でスコアをアナウンス！
- ④ ジャッジコールは、相手に聞こえる声と、相手に見えるハンドシグナルを使って速やかに！
- ⑤ コートの外の人、セルフジャッジへの口出しはしない！

保護者の皆様には、目前の試合の勝ち負けに一喜一憂することなく、スポーツマンシップに則ったフェアな試合がおこなわれるように、お子様への温かいご支援よろしく申し上げます。